

VECTOR > CSM

TECHDAY

2023

GRAZ

Test und Erprobung von Brennstoffzellen-Antrieben

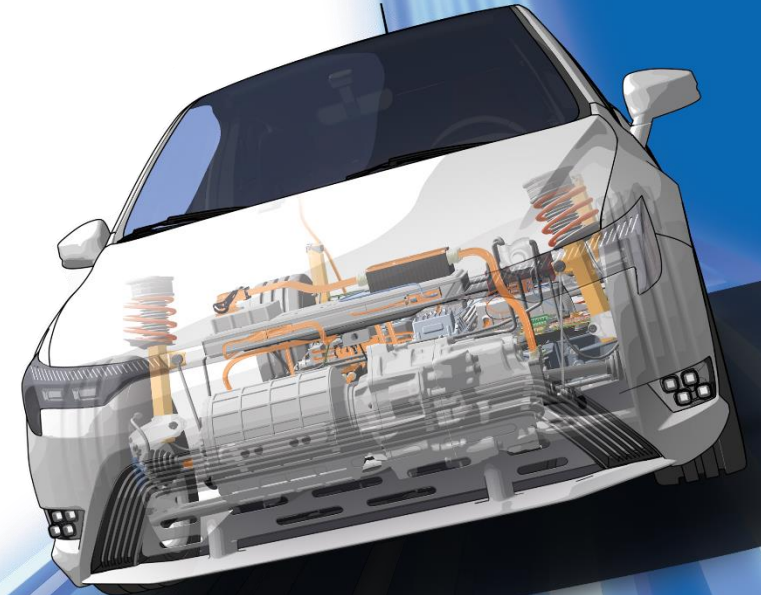

Messungen in Brennstoffzellen-Elektroantrieben

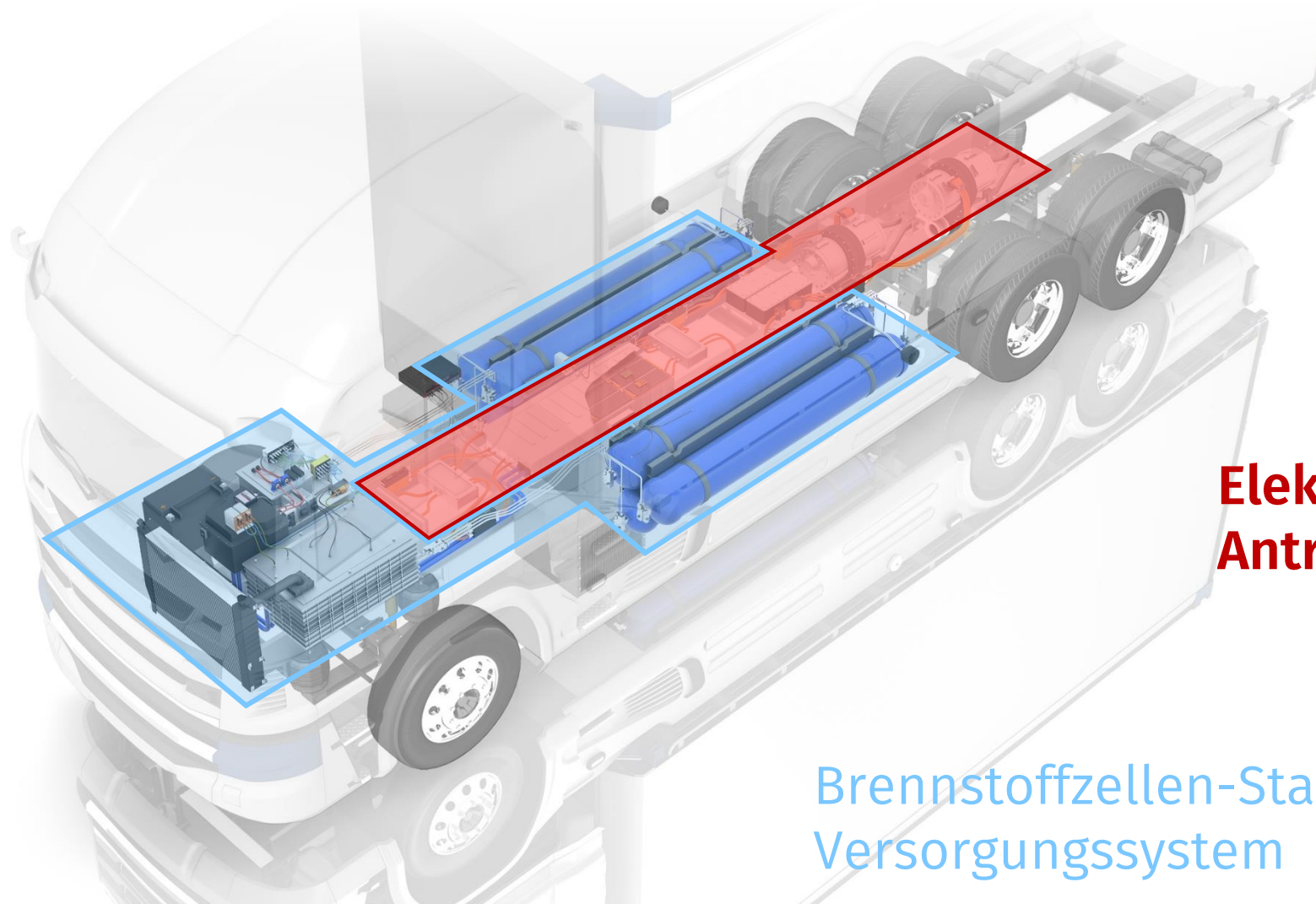

**Elektrischer
Antriebsstrang**

Brennstoffzellen-Stack mit
Versorgungssystem

Messungen am Brennstoffzellen-Stack und Versorgungssystem

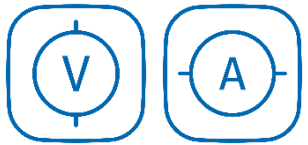

Spannung, Strom



Durchfluss



Druck



Feuchtigkeit



Temperatur



ECU-Daten

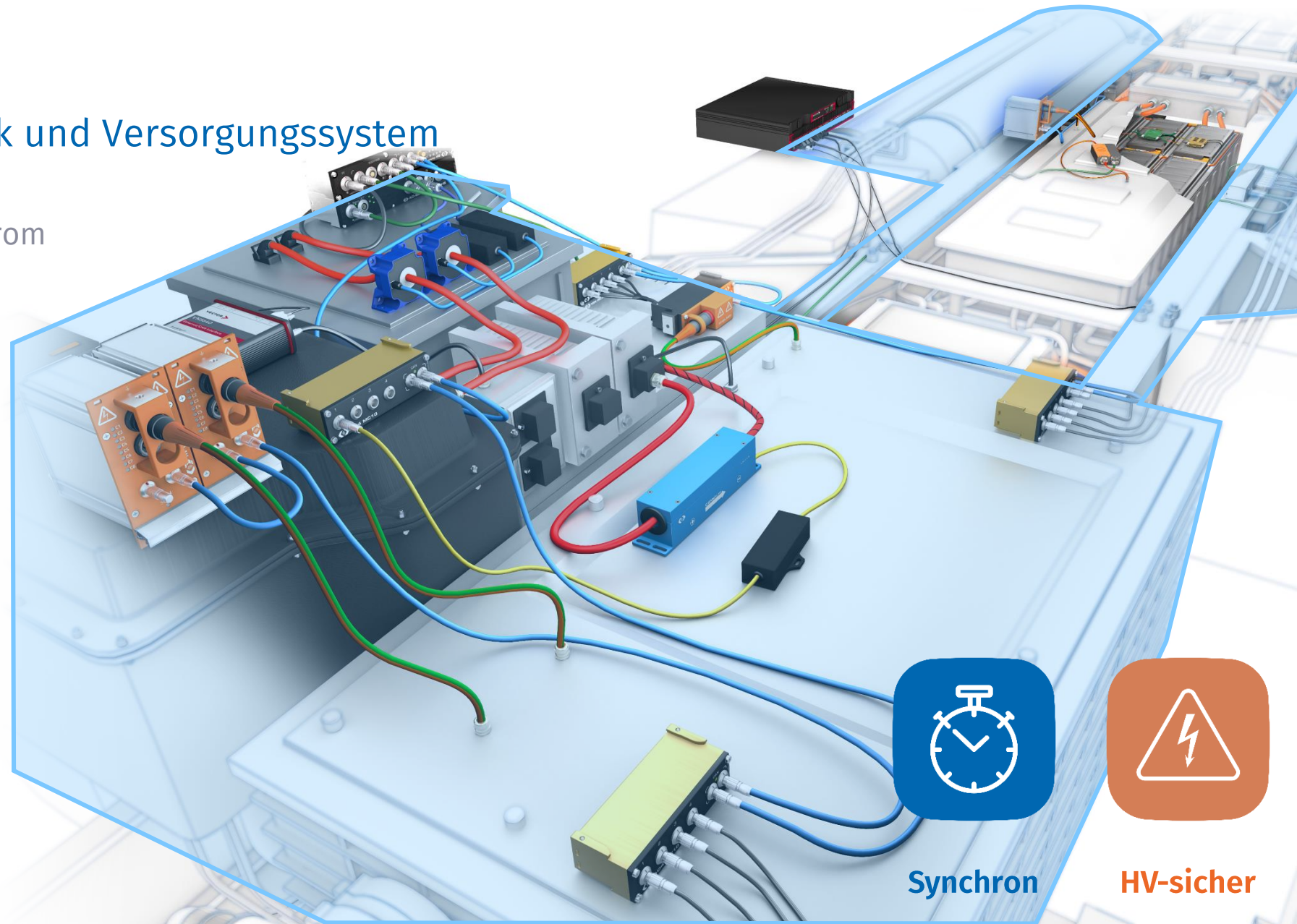

Synchron



HV-sicher

Messungen am Brennstoffzellen-Stack und Versorgungssystem

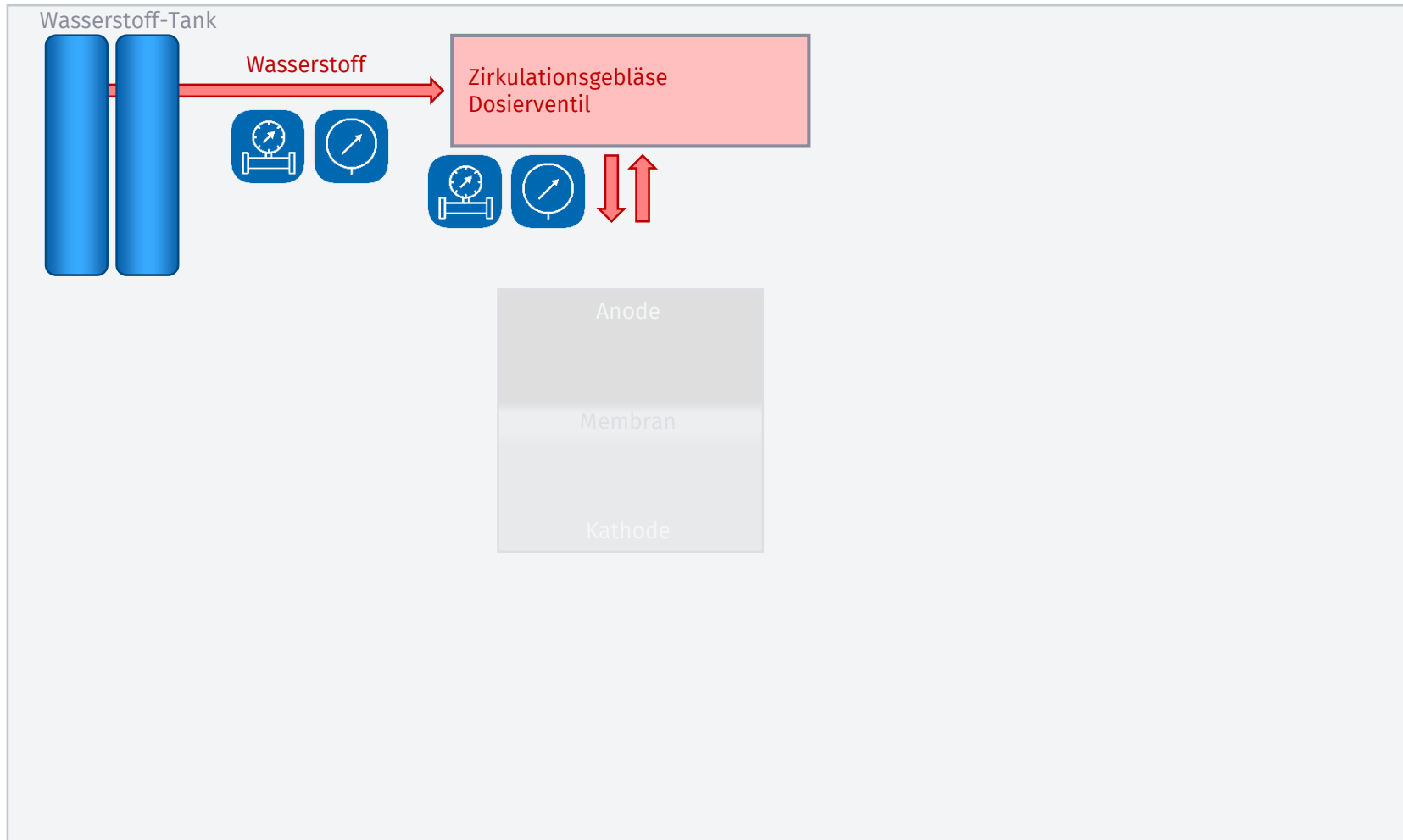

- ▶ Prüfung von Durchflussmengen und Druck im Anodenpfad
- ▶ Gewährleistung einer präzise dosierten Zufuhr von Wasserstoff zur Brennstoffzelle für einen ordnungsgemäßen Betrieb
- ▶ Überprüfung der Kontrollparameter

Messungen

am Brennstoffzellen-Stack und Vers

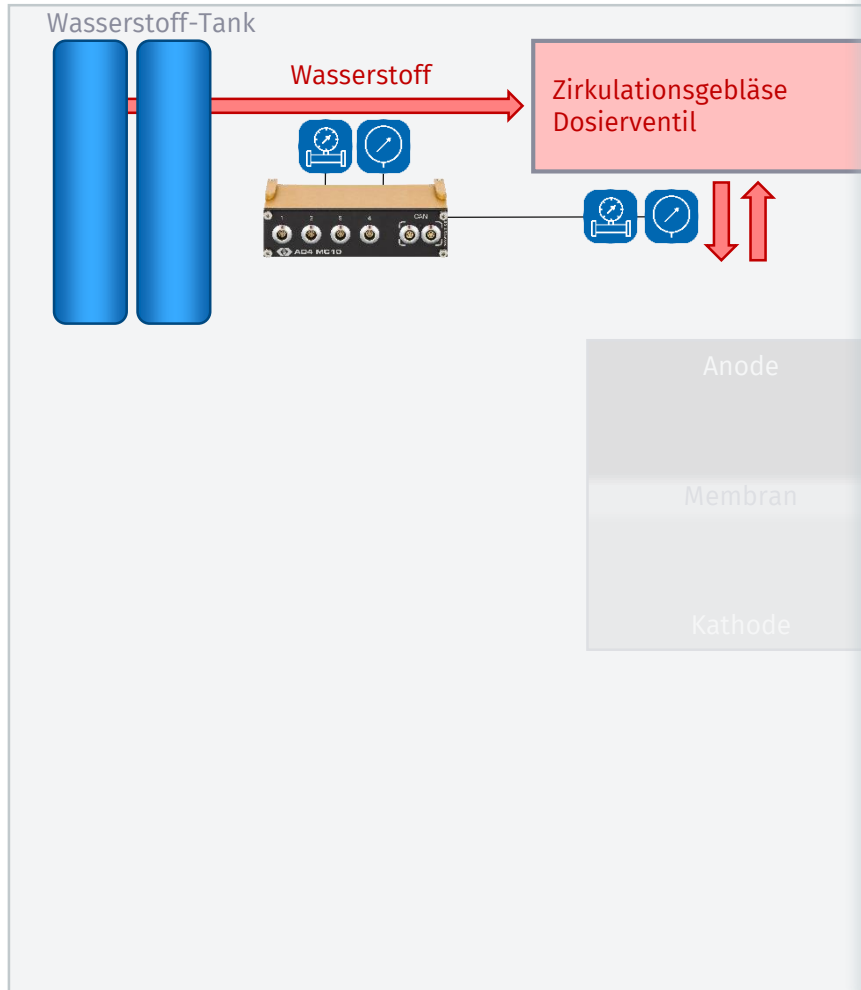

CAN Messmodule



- ▶ Messung von
 - ▶ **Durchfluss**
 - ▶ **Druck**
 - ▶ Temperatur
 - ▶ Dehnung
 - ▶ Frequenz
 - ▶ ...
- ▶ Installation nahe an der Messstelle minimiert Störeinflüsse



Messungen

am Brennstoffzellen-Stack und Versorgungssystem

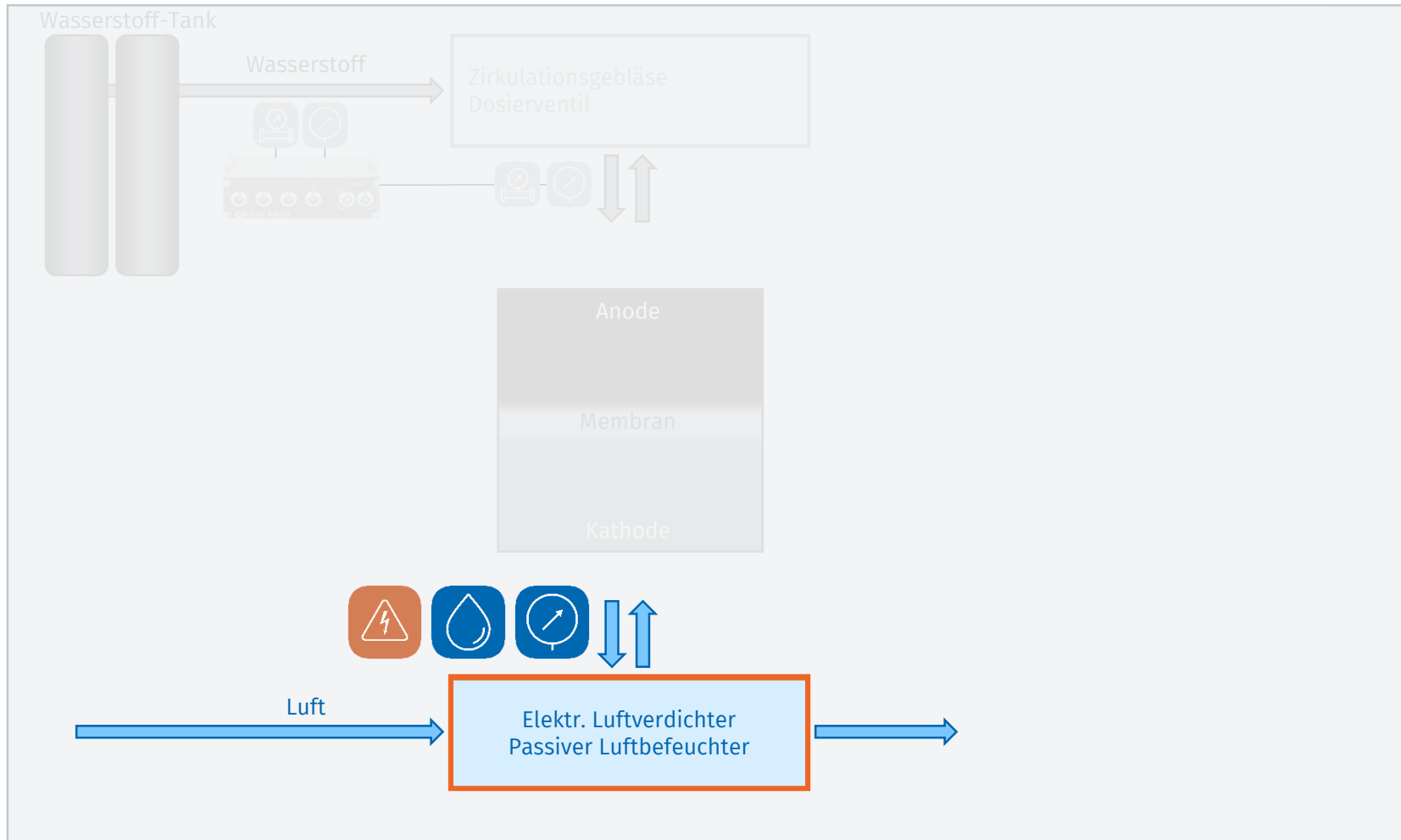

- ▶ Prüfung von Durchflussraten und Feuchtigkeit im Kathodenpfad
- ▶ Gewährleistung einer genau dosierten Luftzufuhr zur Brennstoffzelle für einen ordnungsgemäßen Betrieb
- ▶ Überprüfung der Kontrollparameter
- ▶ Prüfung von spezifischen Systemfunktionen:
 - ▶ Kaltstartverhalten
 - ▶ Dauer der Aufwärmphase
 - ▶ Betriebspunkte

Messungen

am Brennstoffzellen-Stack und Vers

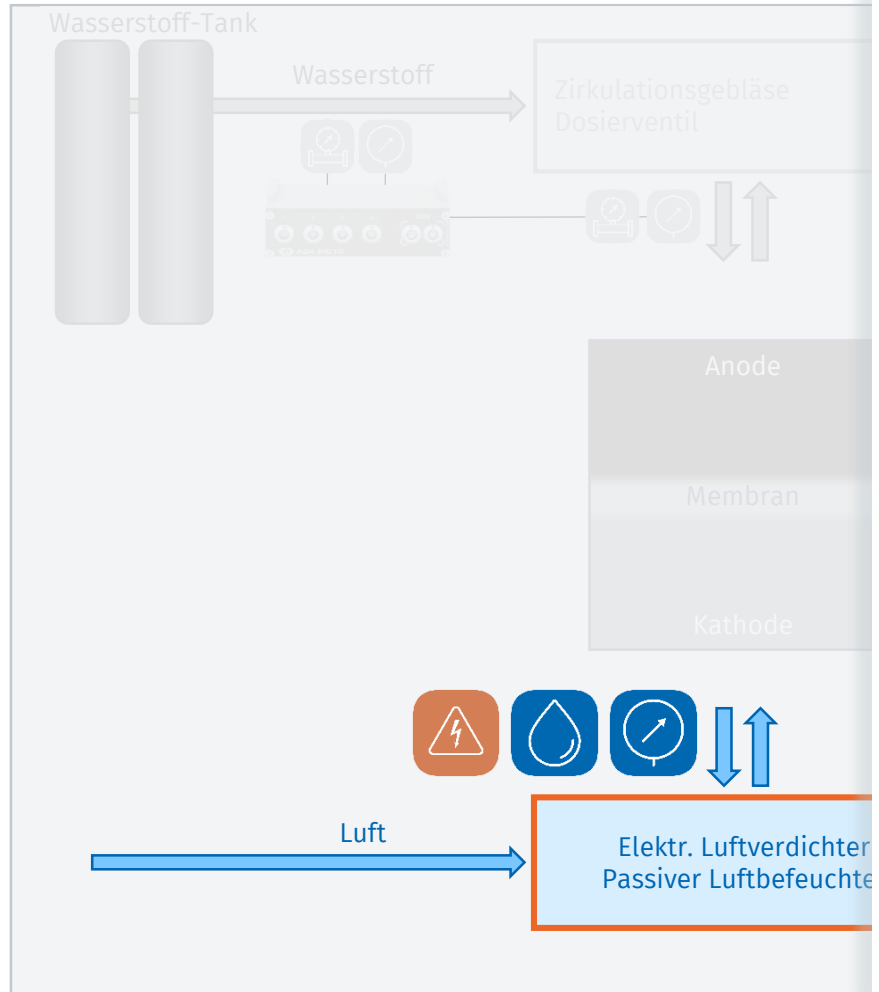

HV-Sicherheitskonzept

► Hochvolt-sichere Sensorkabel

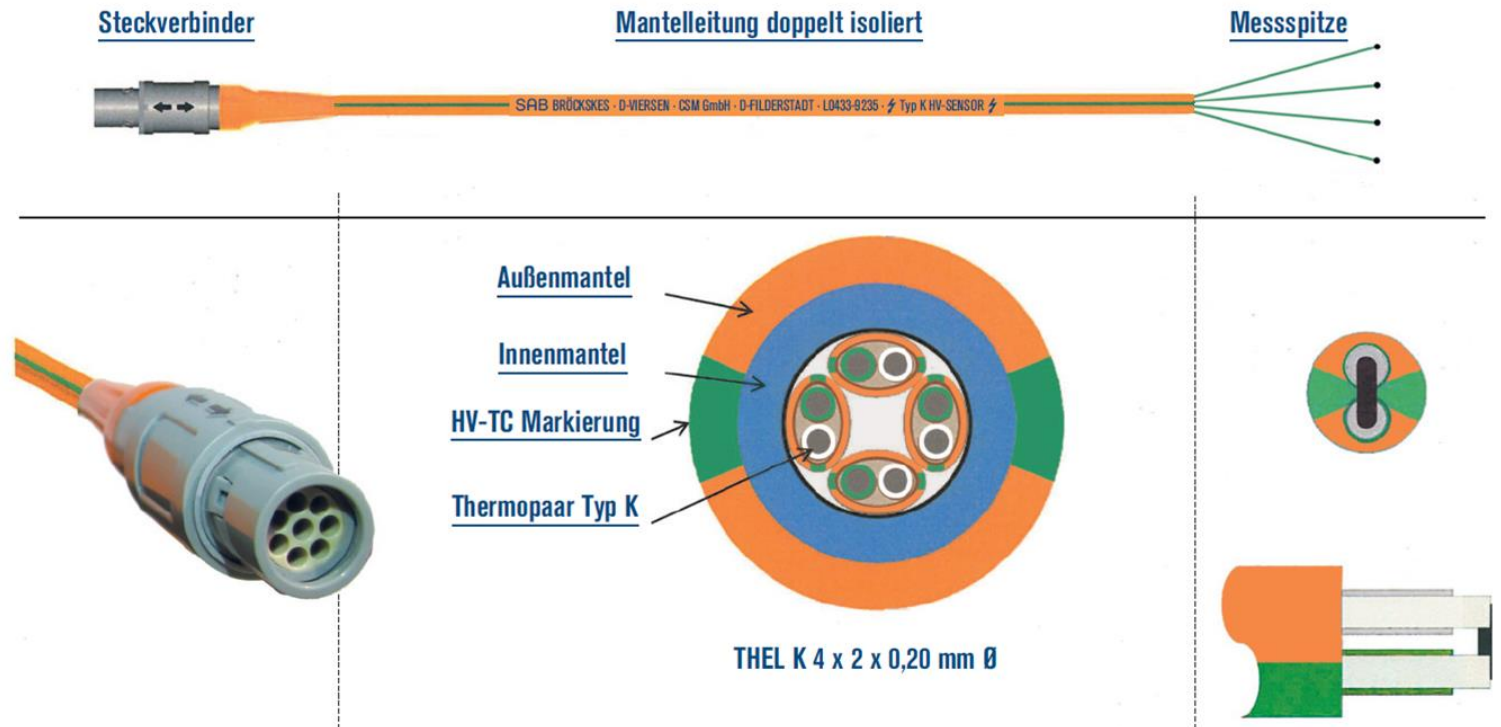

Messungen

am Brennstoffzellen-Stack und Vers

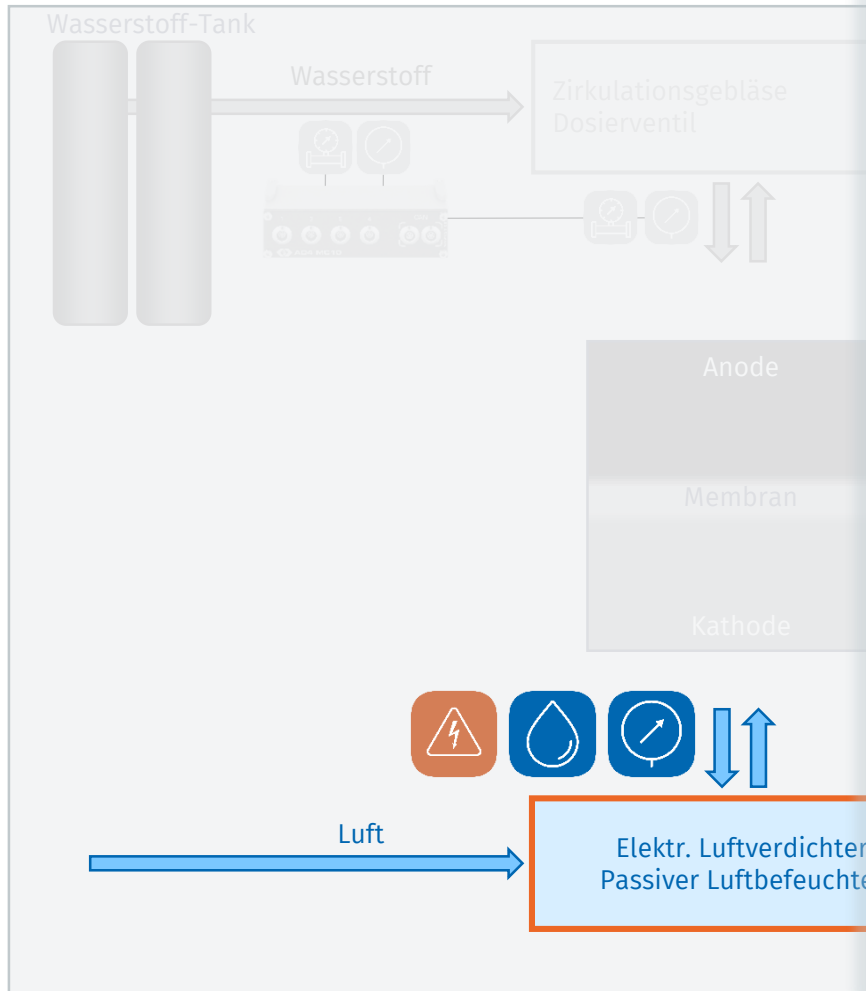

HV-Sicherheitskonzept

- ▶ Hochvolt-sichere Sensorkabel
- ▶ **Geschirmte und gesicherte Steckverbinder**



Messungen

am Brennstoffzellen-Stack und Vers

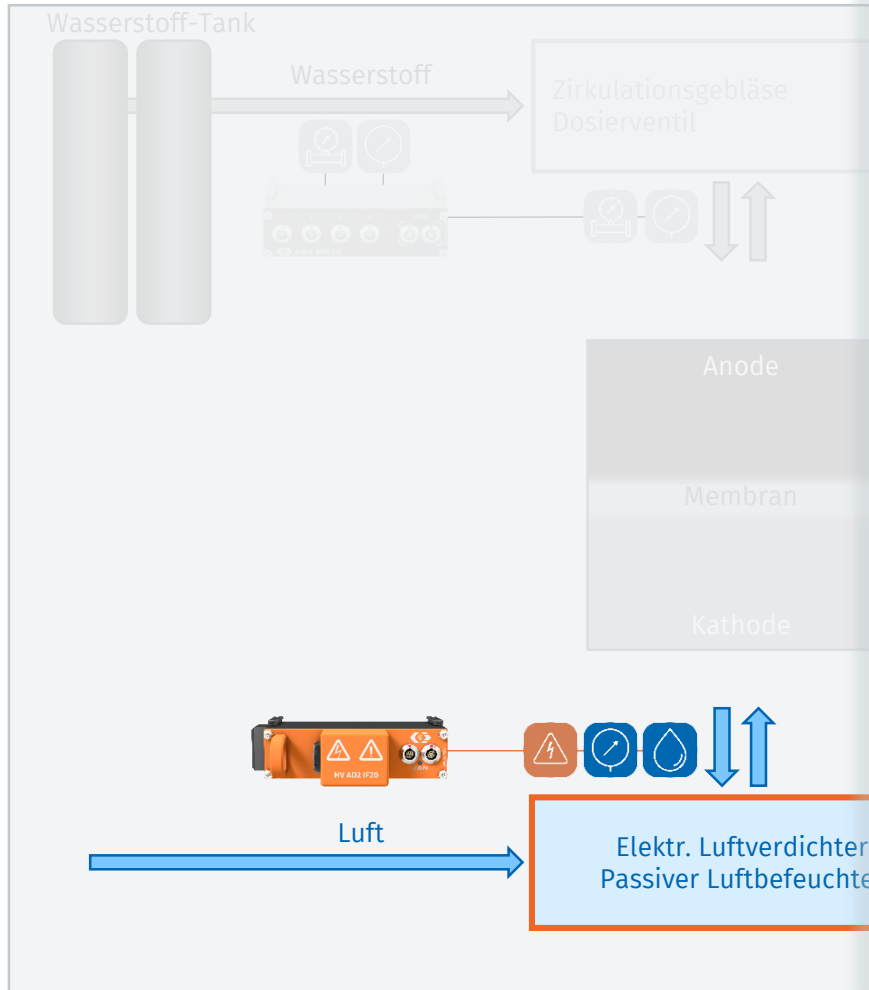

HV AD CAN Messmodule



- ▶ Messung von
 - ▶ **Durchfluss**
 - ▶ **Feuchtigkeit**
 - ▶ **Druck**
- ▶ **Sichere Verwendung von Standardsensoren** in HV-Umgebungen
- ▶ Gehäuse für den Verbau in Testfahrzeugen (MiniModule) und auf Prüfständen (TBM)



Messungen am Brennstoffzellen-Stack und Versorgungssystem

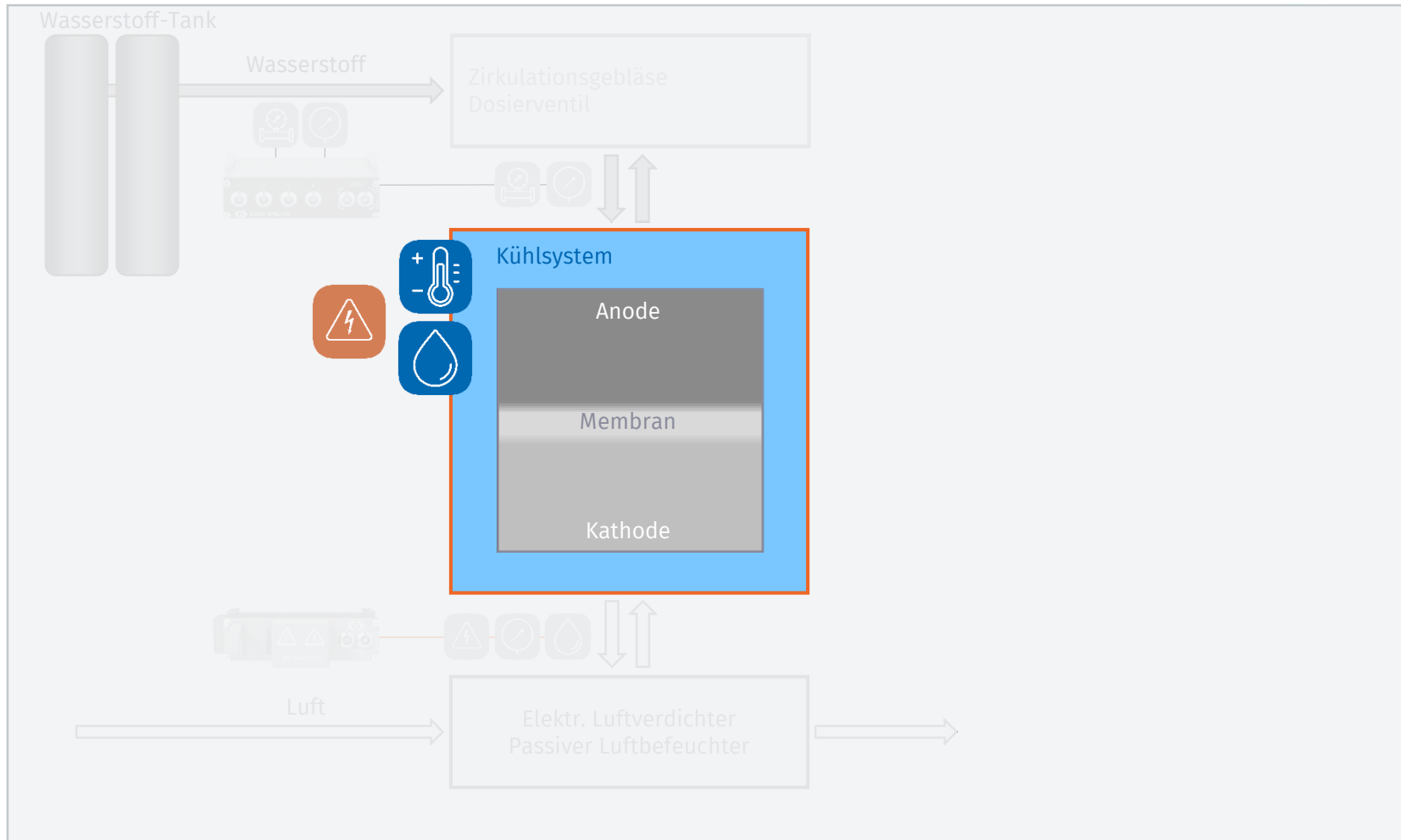

- ▶ Messung von Temperaturen und Feuchtigkeit
- ▶ Sicherstellung der optimalen Temperatur der Brennstoffzelle
- ▶ Prüfung von Wärmemanagement und Kühlkreisläufen

Messungen

am Brennstoffzellen-Stack und Vers

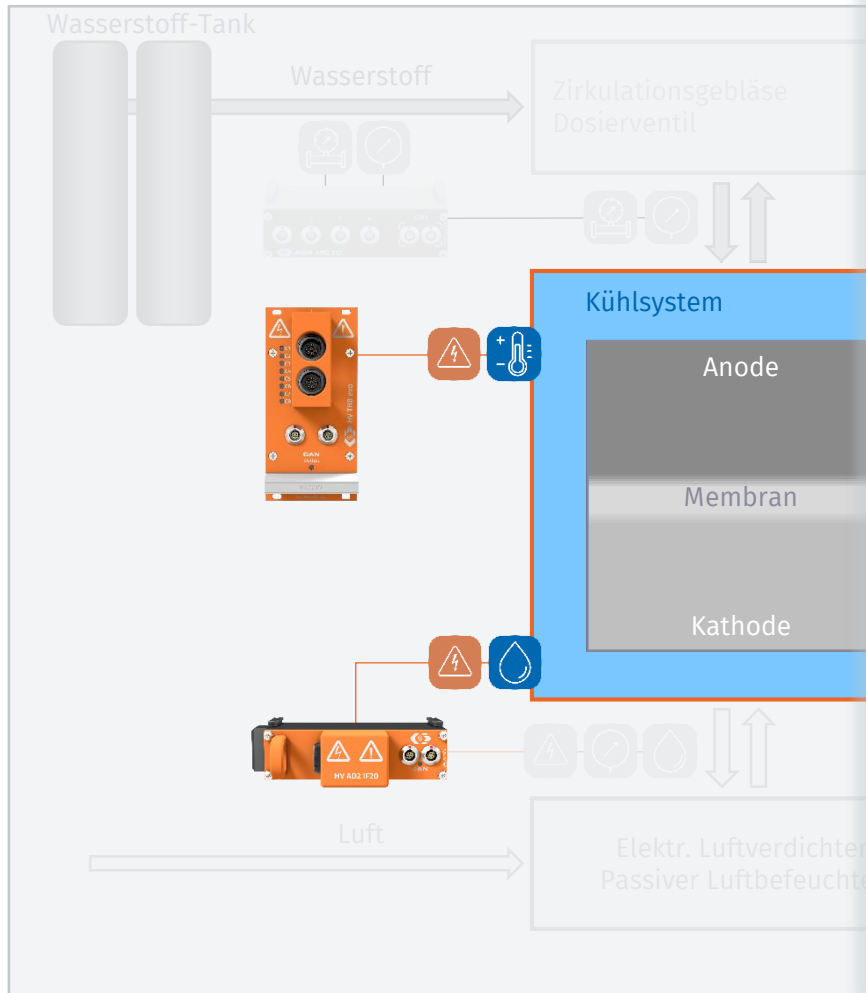

HV Thermo Messmodule



- ▶ Temperaturmessung
- ▶ **Sichere Verwendung von Standardsensoren** in HV-Umgebungen
 - ▶ Thermoelemente
 - ▶ PT100 / PT1000 Widerstandssensoren
 - ▶ IC Sensoren



Messungen am Brennstoffzellen-Stack und Versorgungssystem

- ▶ Messung von Strom und Spannung
- ▶ Überprüfung des korrekten Betriebs in verschiedenen Betriebsphasen
- ▶ Erkennung von transienten Signalen
- ▶ Verbrauch von Luftverdichter und Zirkulationsgebläse / Dosierventil

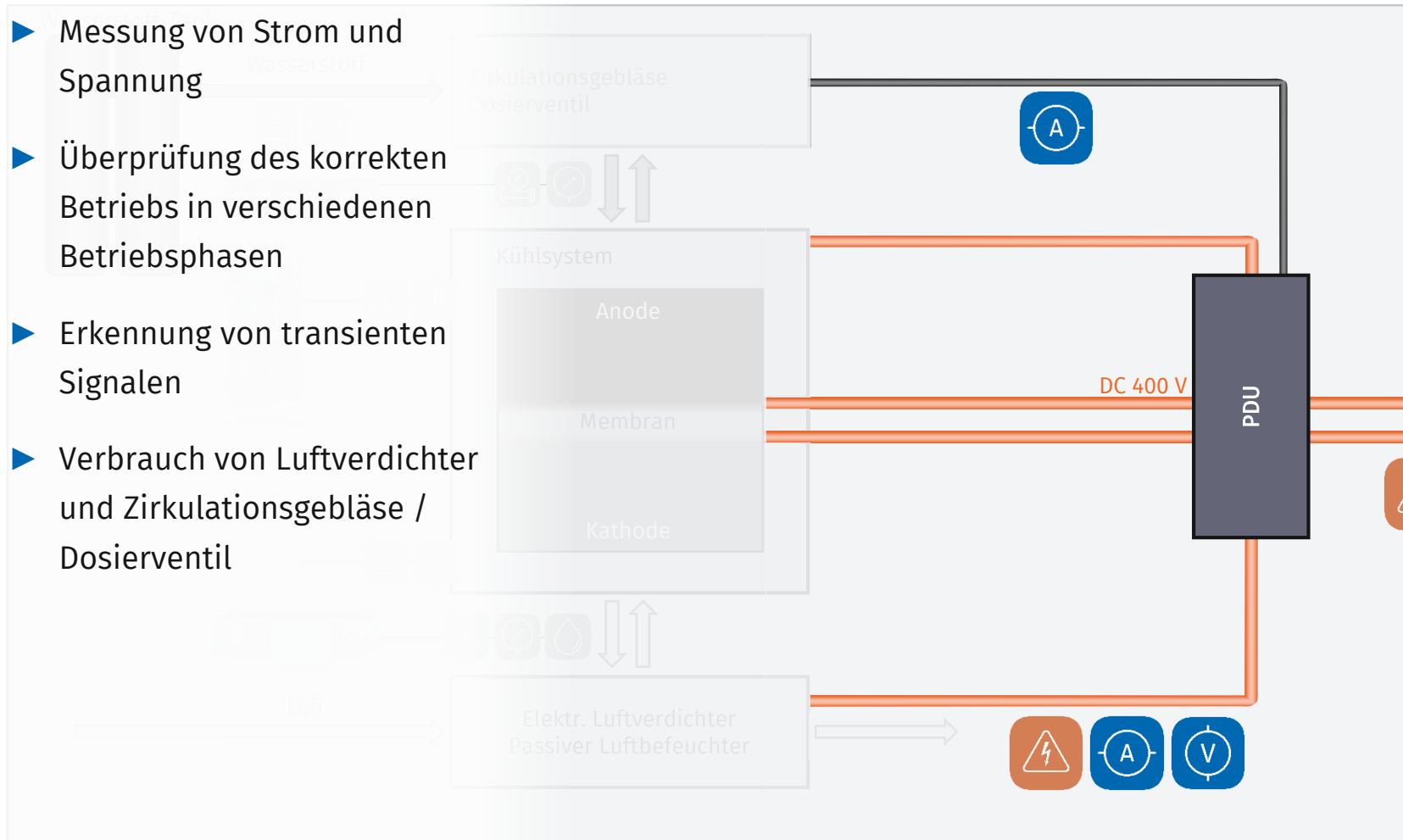

Messungen

am Brennstoffzellen-Stack und Vers

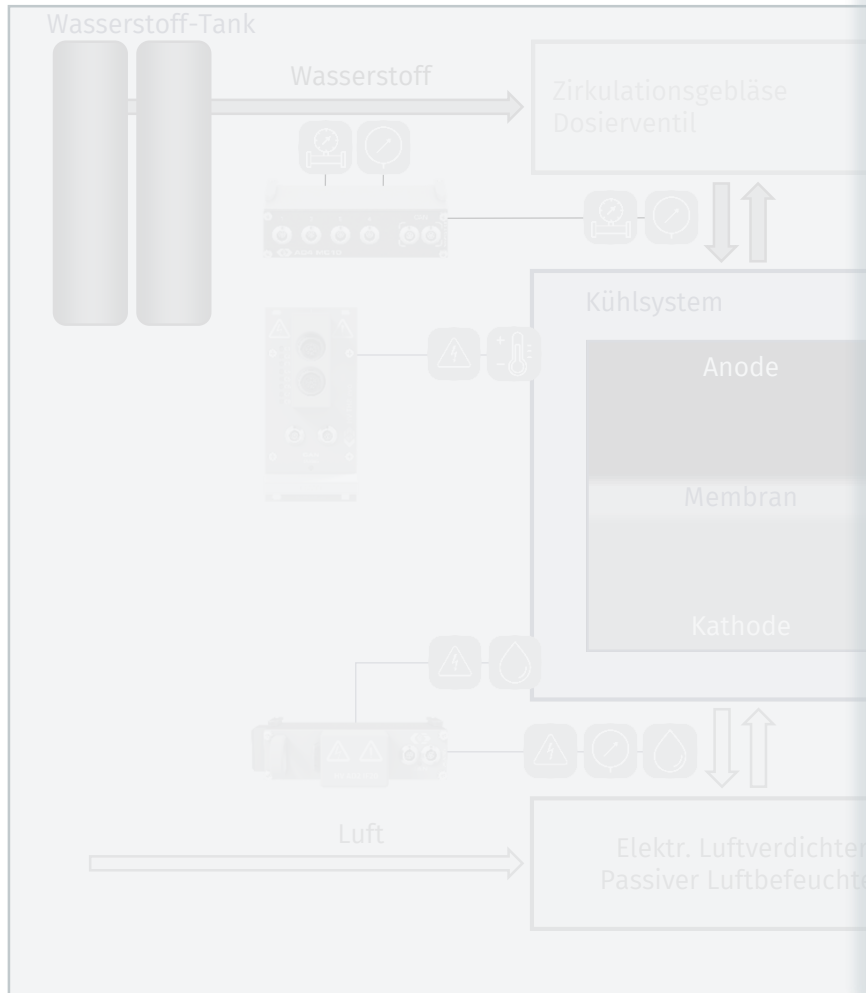

Strommessung in Niedervolt-Umgebungen



- ▶ Plug&Play Strommessung
 - ▶ LEM Sensorkomplexe
 - ▶ CSM Current Clamp
 - ▶ CSMshunt
- ▶ Auswahl abhängig von Anwendung und verfügbarem Raum für die Installation

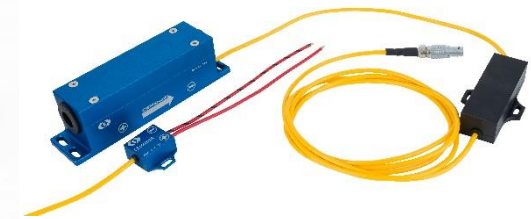

Messungen

am Brennstoffzellen-Stack und Vers

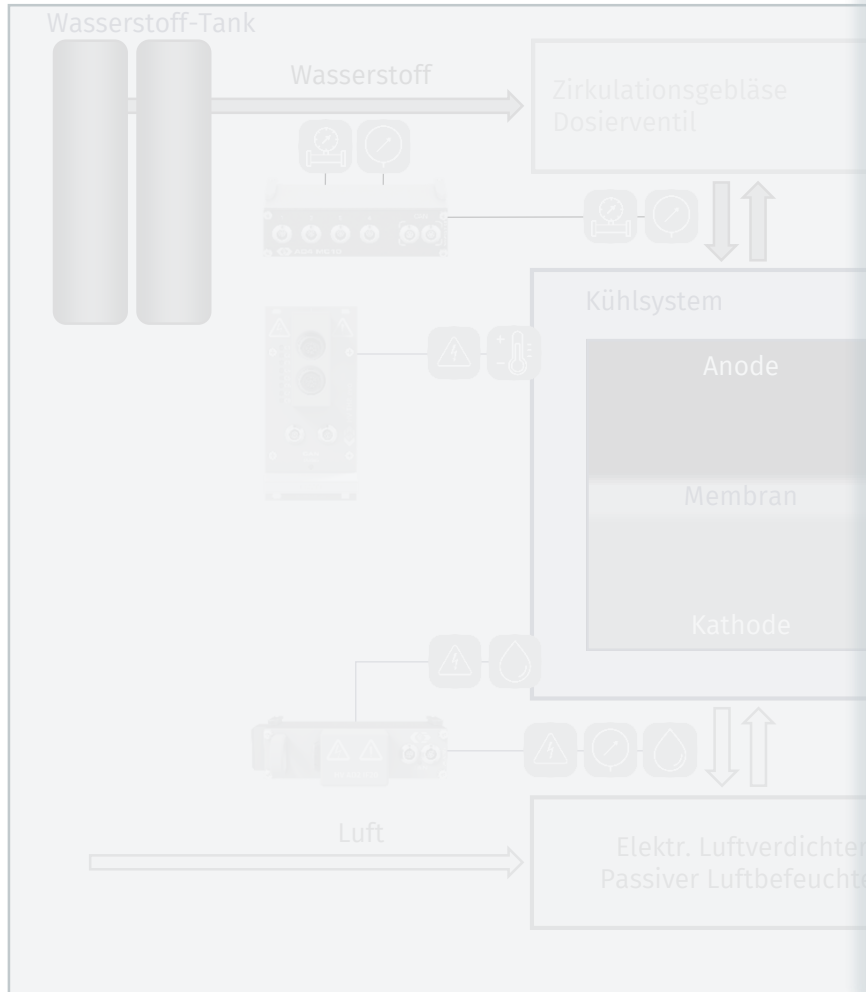

HV Breakout-Module



Messung von hohen Strömen und Spannungen

- ▶ Kompaktes All-in-One-Gehäuse
- ▶ Einfacher Einbau direkt in HV-Leitungen
 - ▶ Kabelverschraubungen
 - ▶ PowerLok-Stecksystem



Messungen

am Brennstoffzellen-Stack und Vers

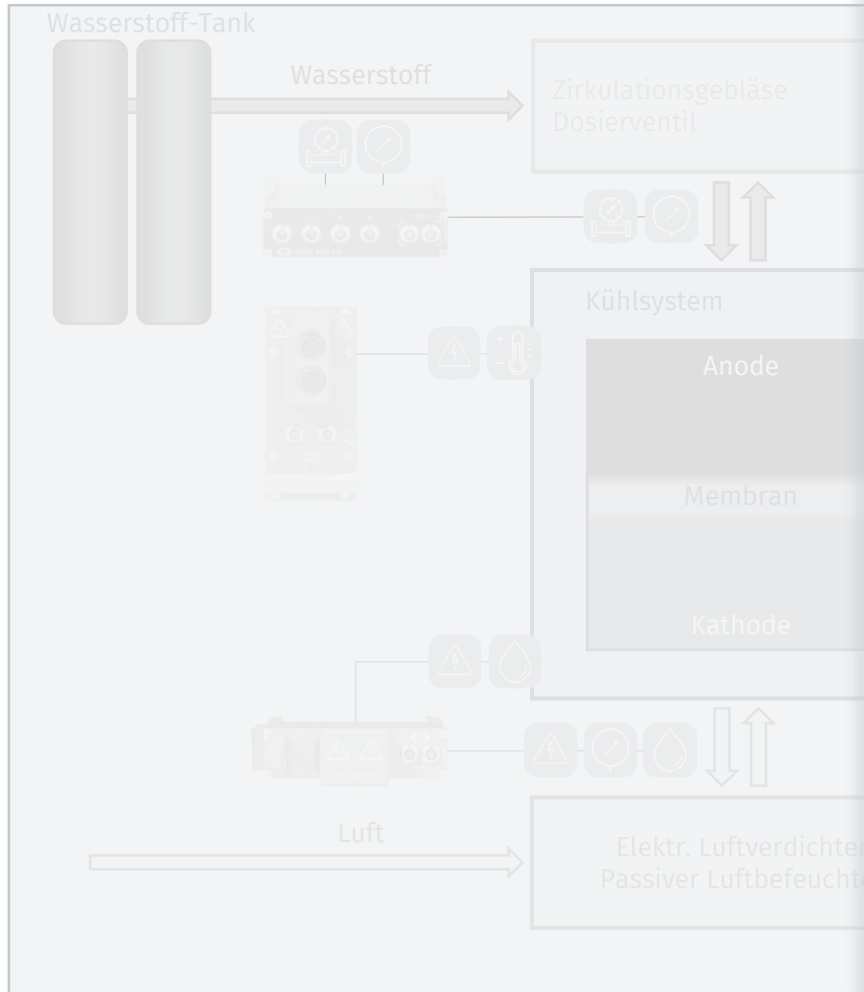

HV Breakout-Module



Messung von hohen Strömen und Spannungen

- ▶ **Strommessung** mit Shunt-Modulen
 - ▶ Innenleiterströme bis zu ± 1.000 A
 - ▶ Schirmstrommessung
- ▶ **Spannungen** bis zu 2.000 V



Messungen am Brennstoffzellen-Stack und Versorgungssystem

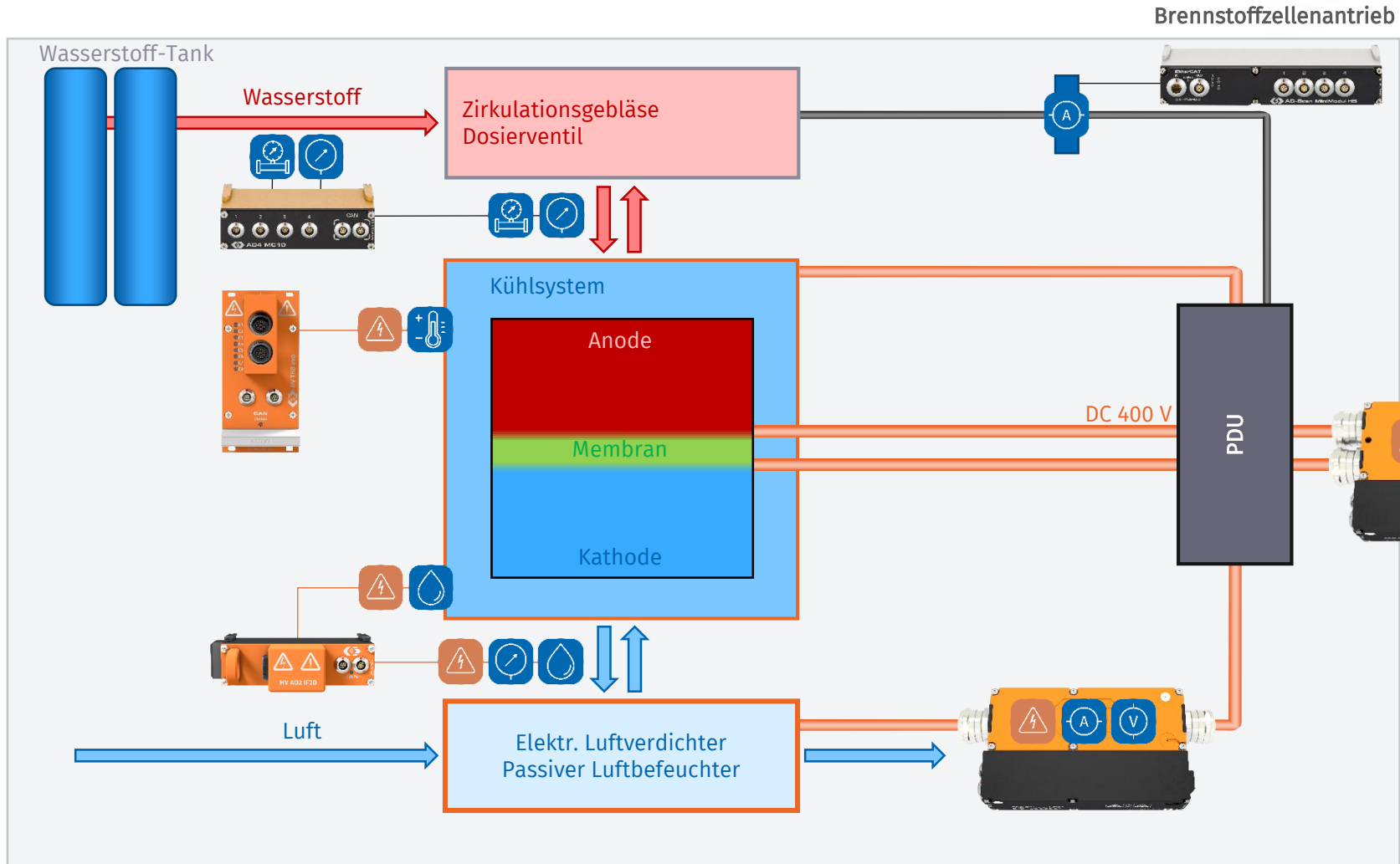

Messungen

Verbindung der Messkette

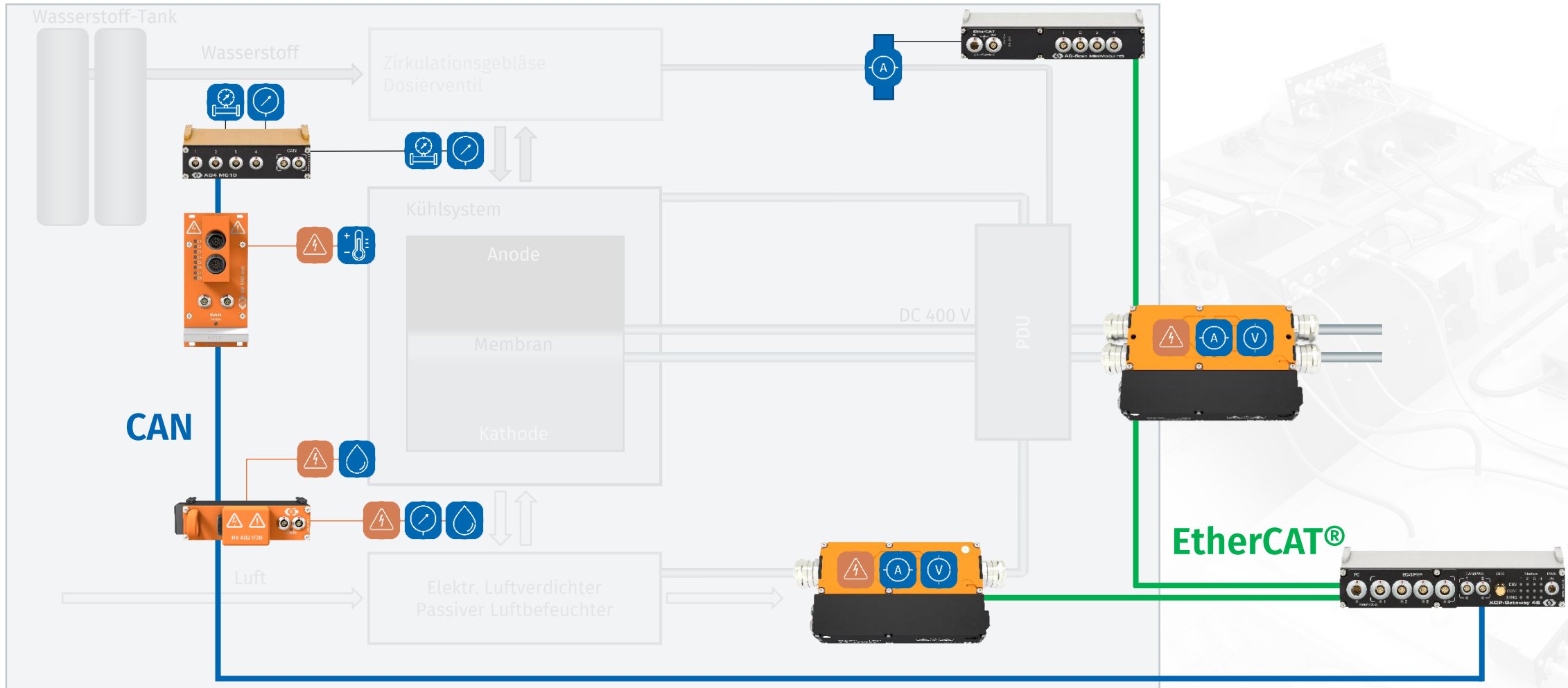

Messungen im elektrischen Antriebsstrang

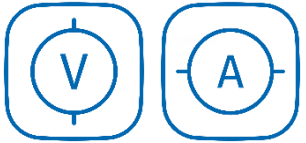

Spannung, Strom



ECU-Daten



Leistung



Synchron



HV-sicher

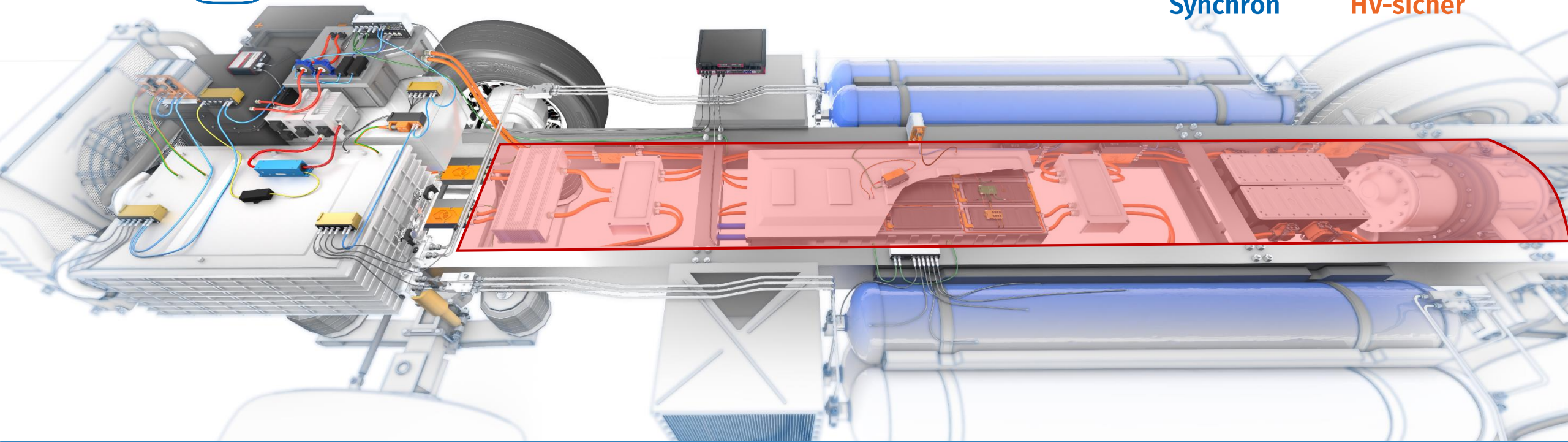

Messungen im elektrischen Antriebsstrang

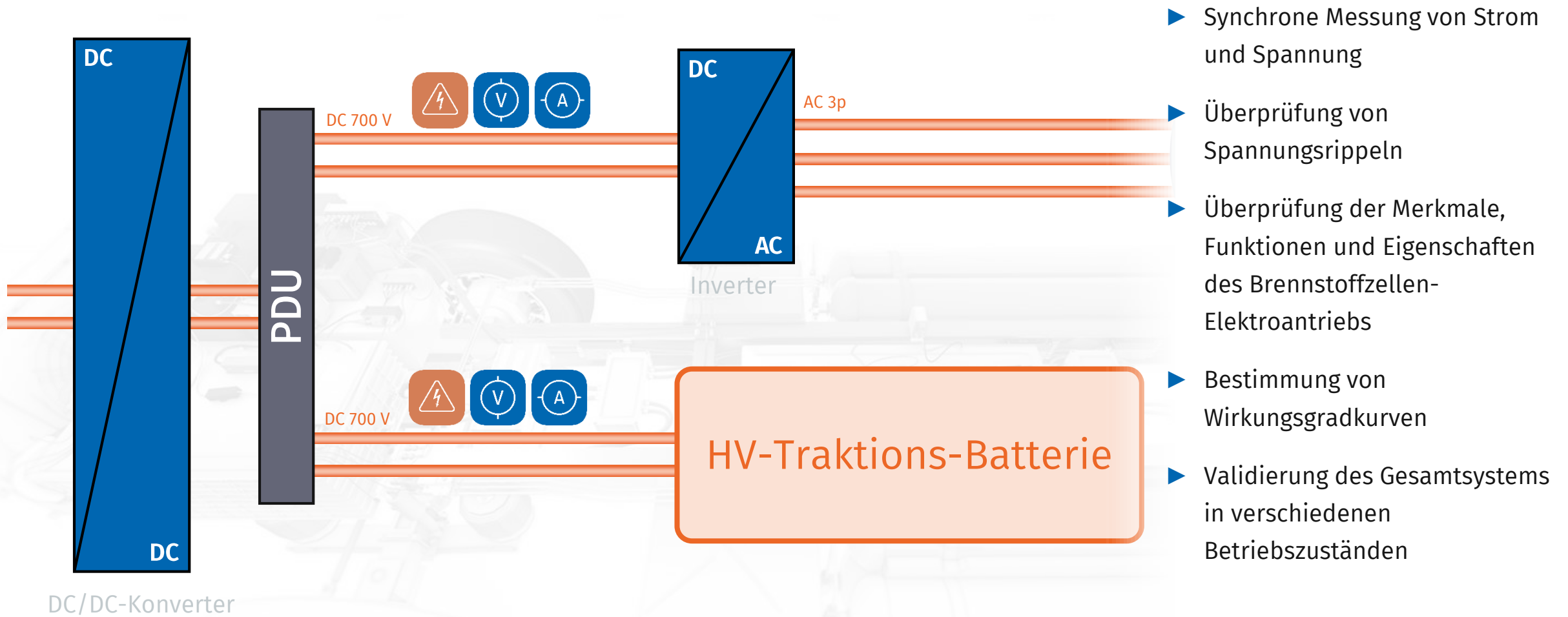

Messungen im elektrischen Antriebsstrang

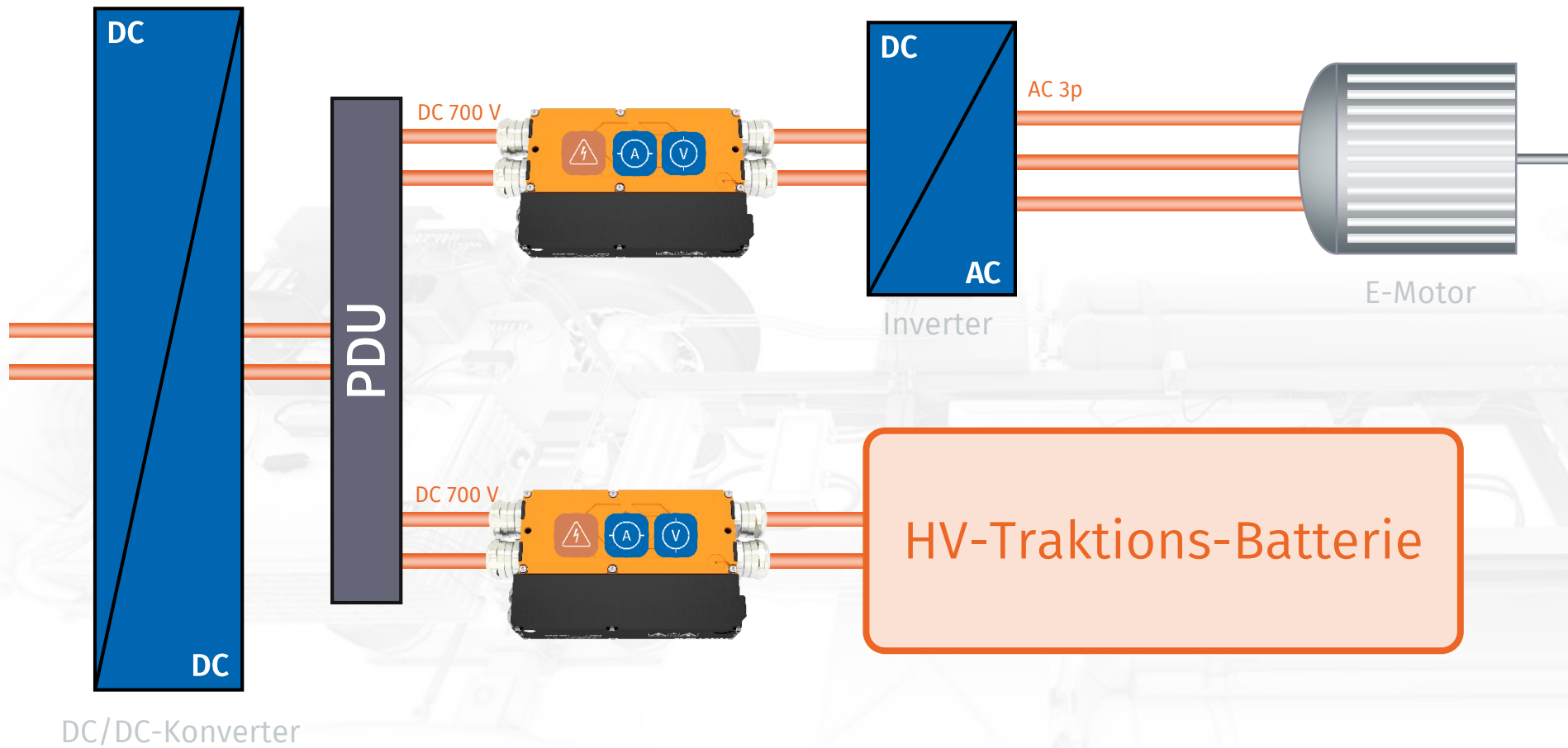

DC/DC-Konverter

Erprobung von Brennstoffzellen-Antrieben

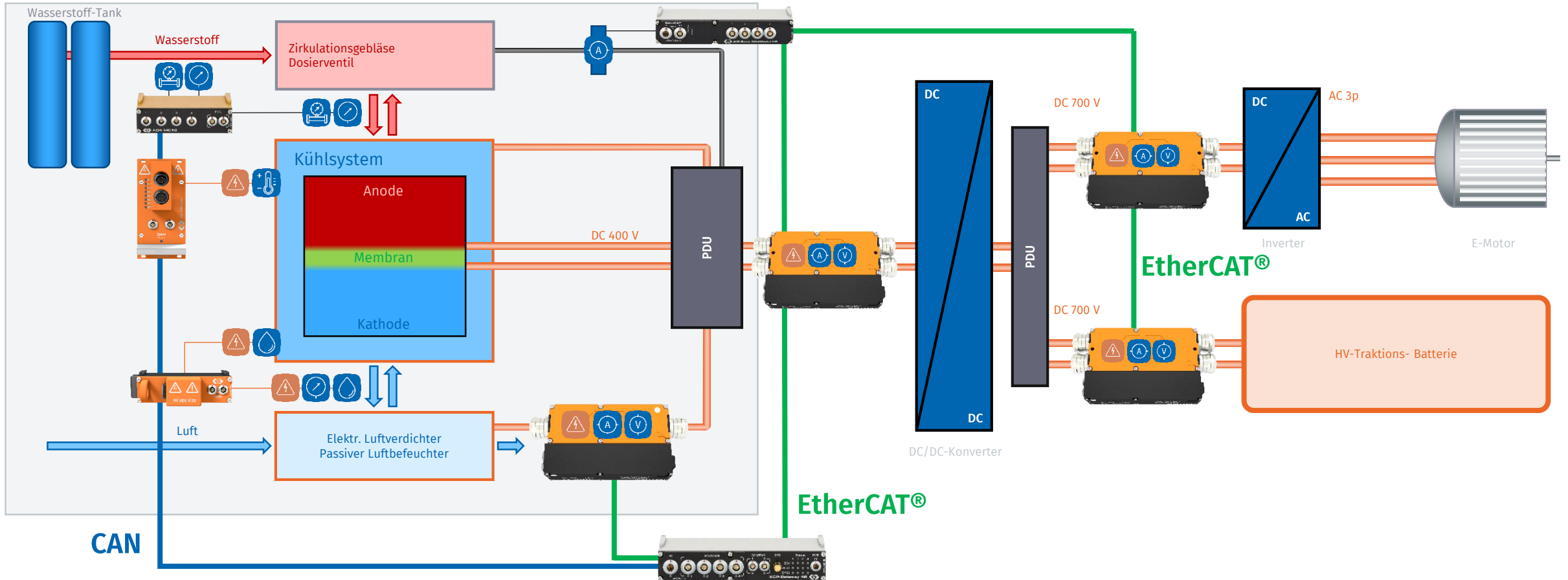

Erprobung von Brennstoffzellen-Antrieben

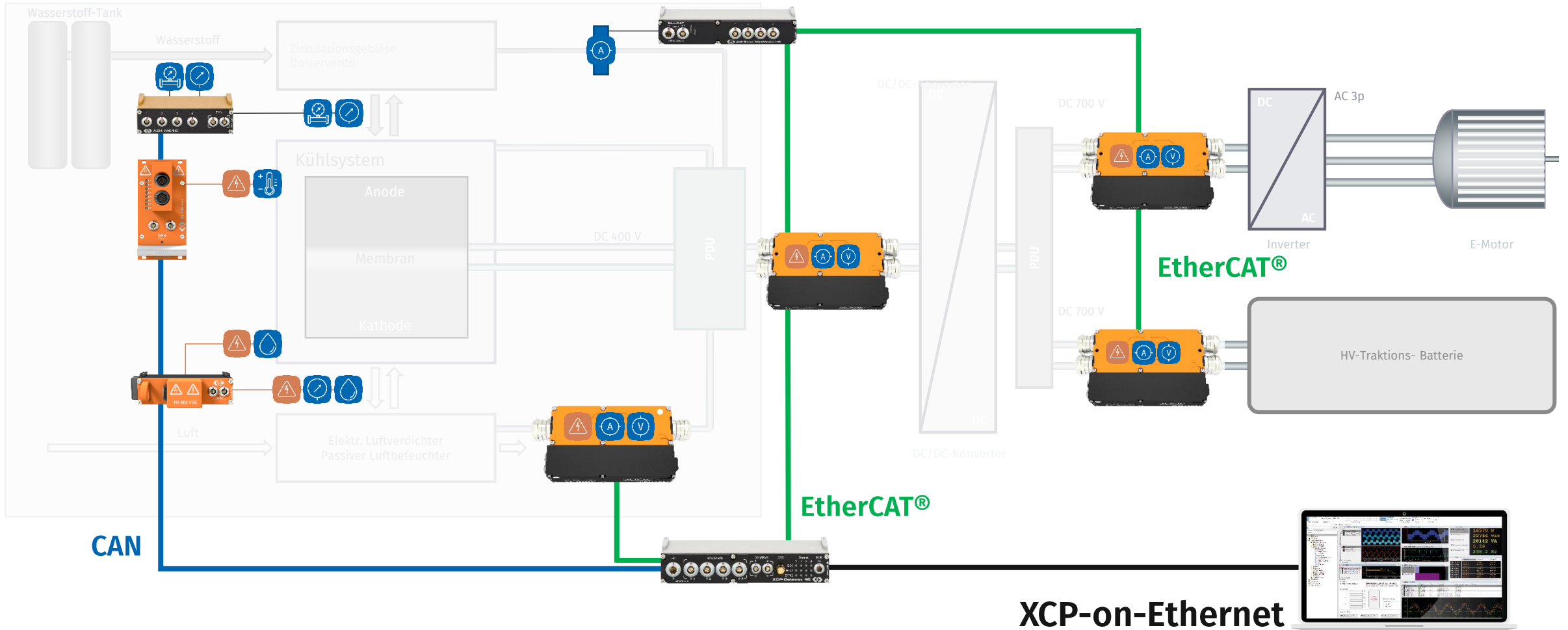

Erfassung von ECU-Daten

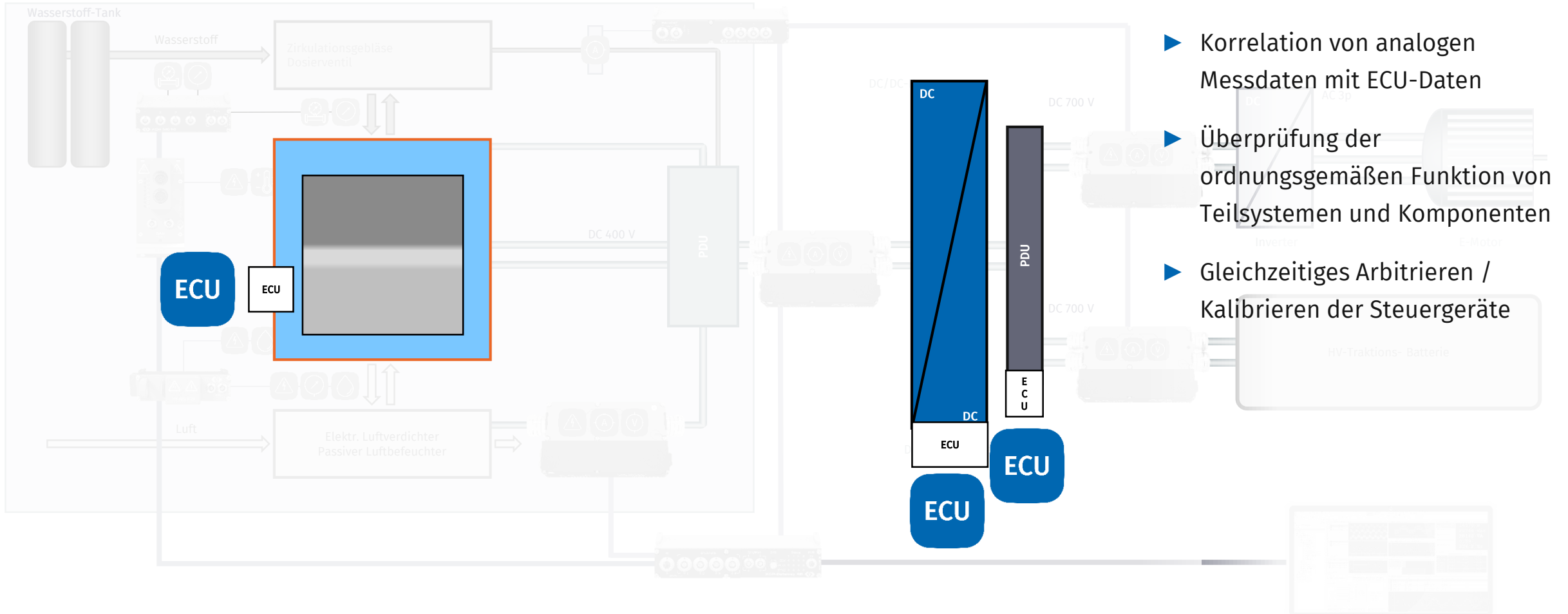

- ▶ Korrelation von analogen Messdaten mit ECU-Daten
- ▶ Überprüfung der ordnungsgemäßen Funktion von Teilsystemen und Komponenten
- ▶ Gleichzeitiges Arbitrieren / Kalibrieren der Steuergeräte

Erfassung von ECU-Daten

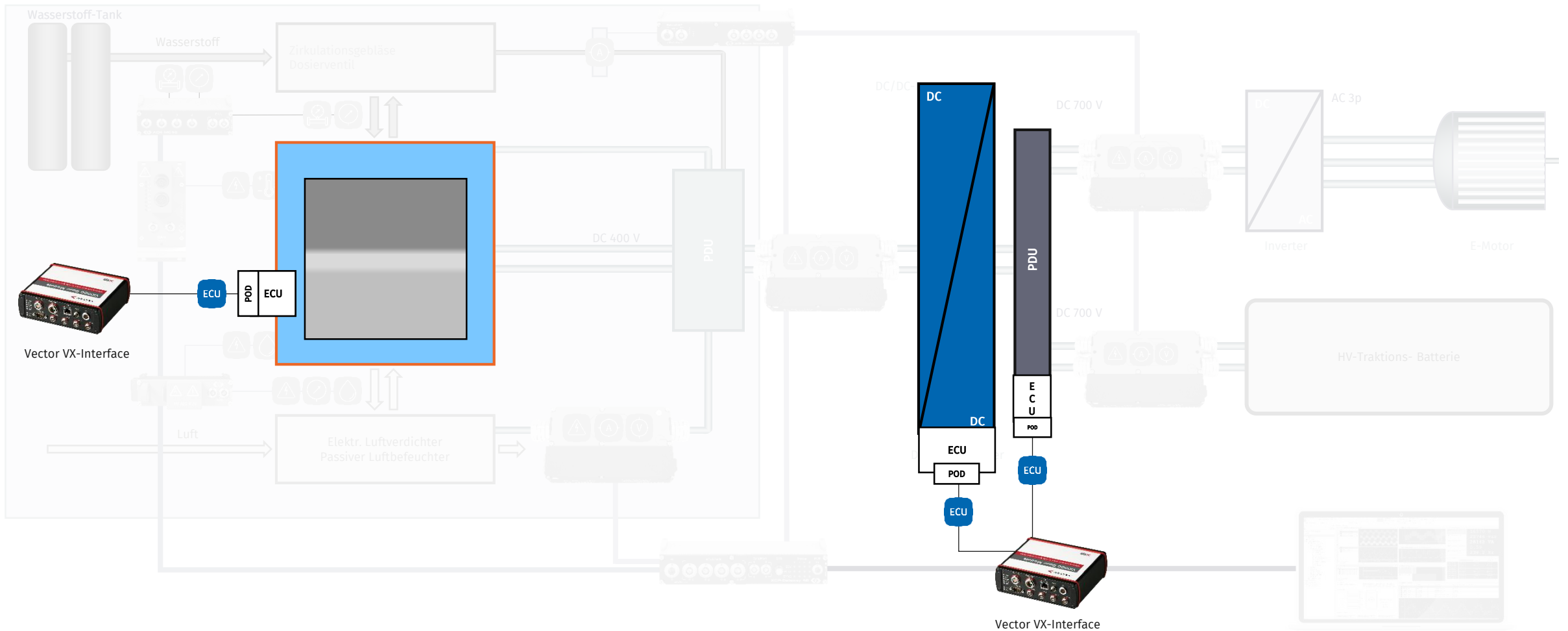

Erprobung von Brennstoffzellen-Antrieben

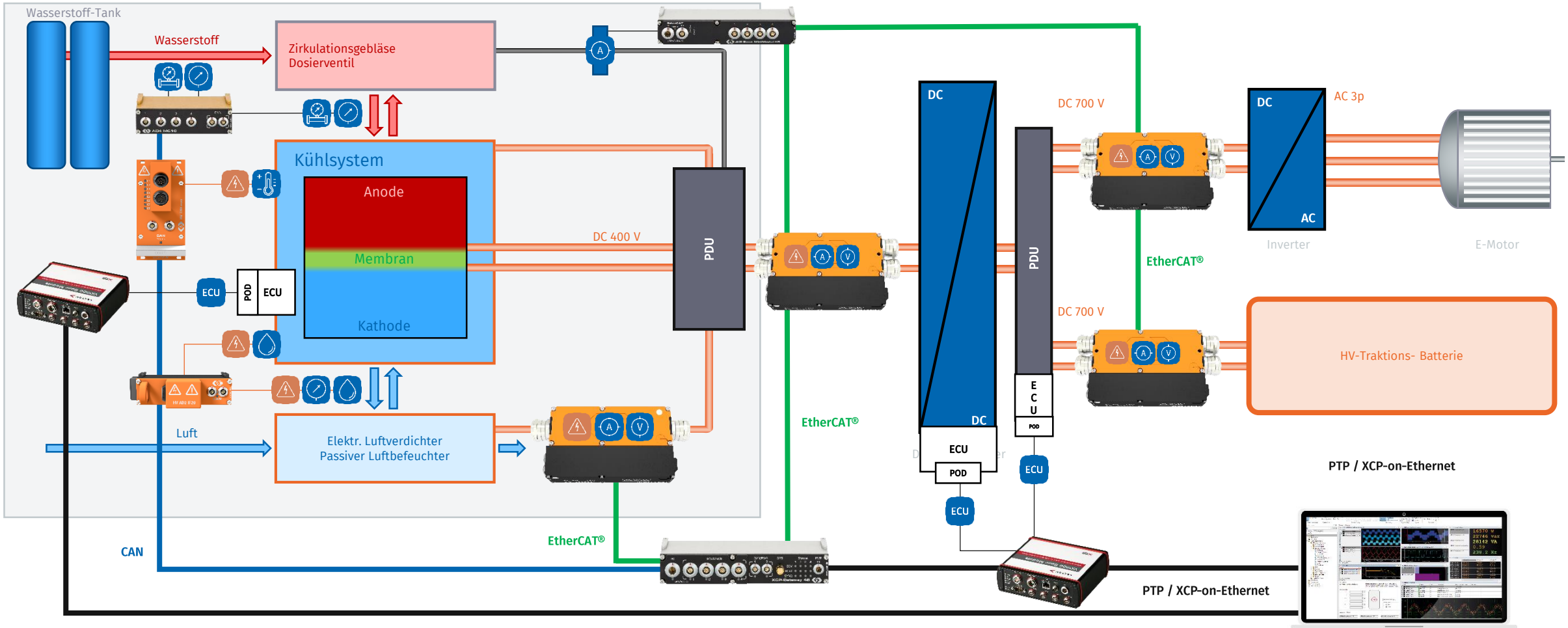

vMeasure – Datenerfassungssoftware

- ▶ Multithreading-Funktionalität
- ▶ Zeitsynchrone Datenerfassung von
 - ▶ CSM-Messmodulen
 - ▶ Fahrzeug-Busse
 - ▶ Steuergeräte
 - ▶ Video, GPS
- ▶ Leistungsstarke Online-Echtzeit-berechnungen
- ▶ Vielfältige Visualisierungsmöglichkeiten

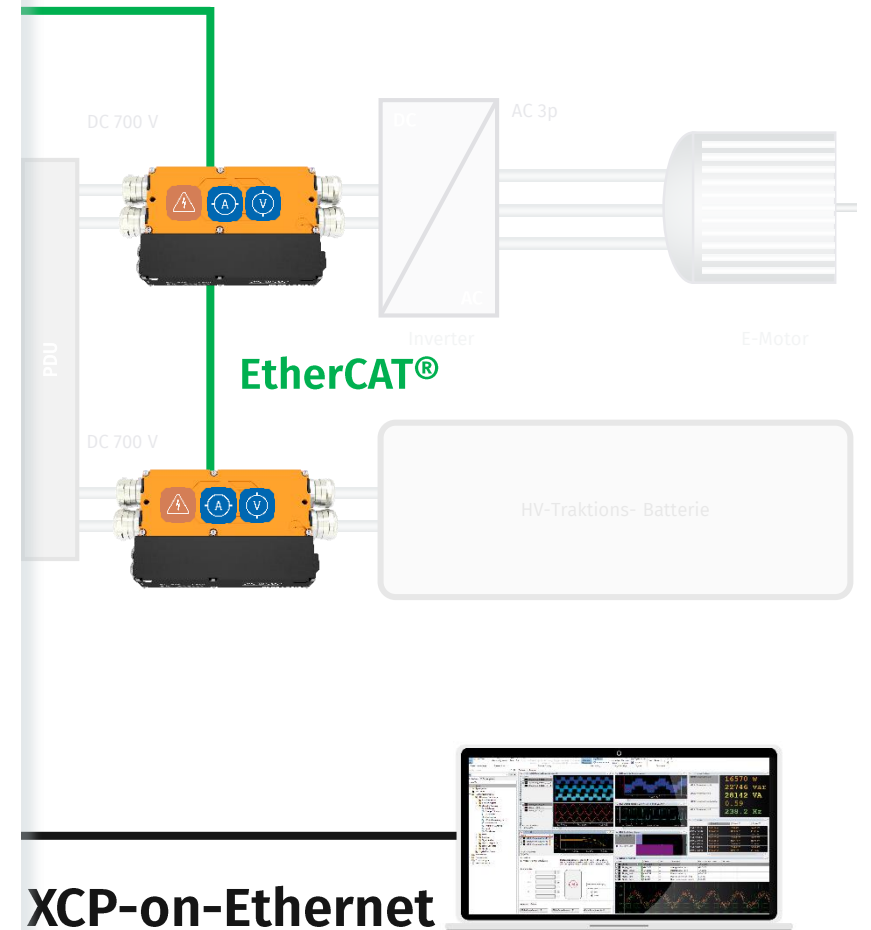
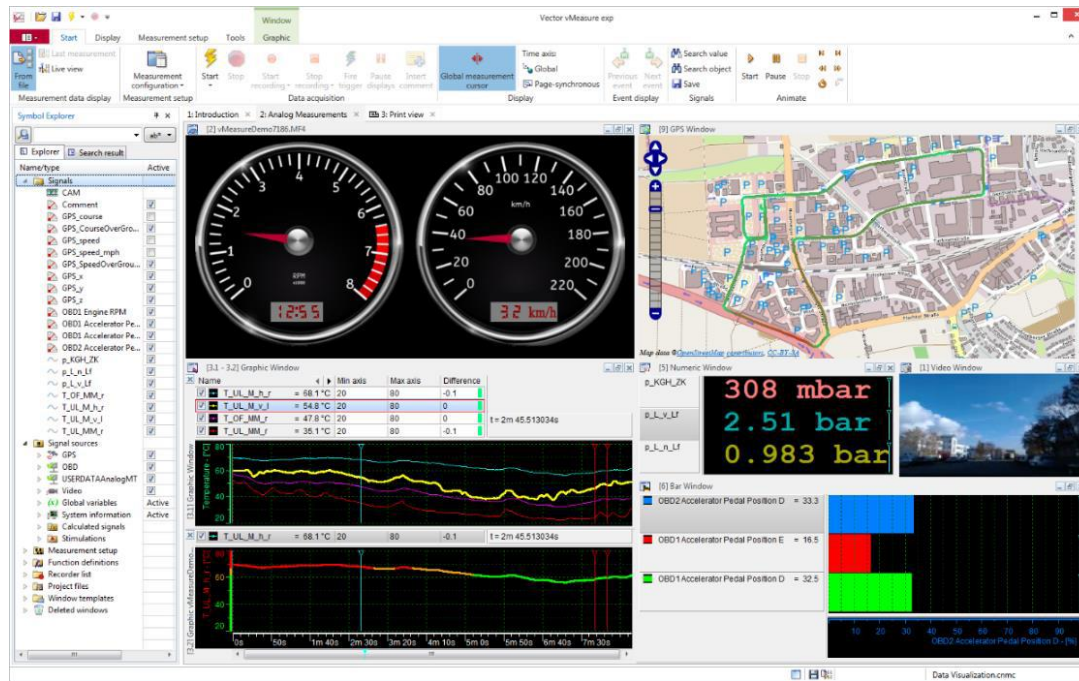

Das Vector CSM E-Mobility-Messsystem

Überblick

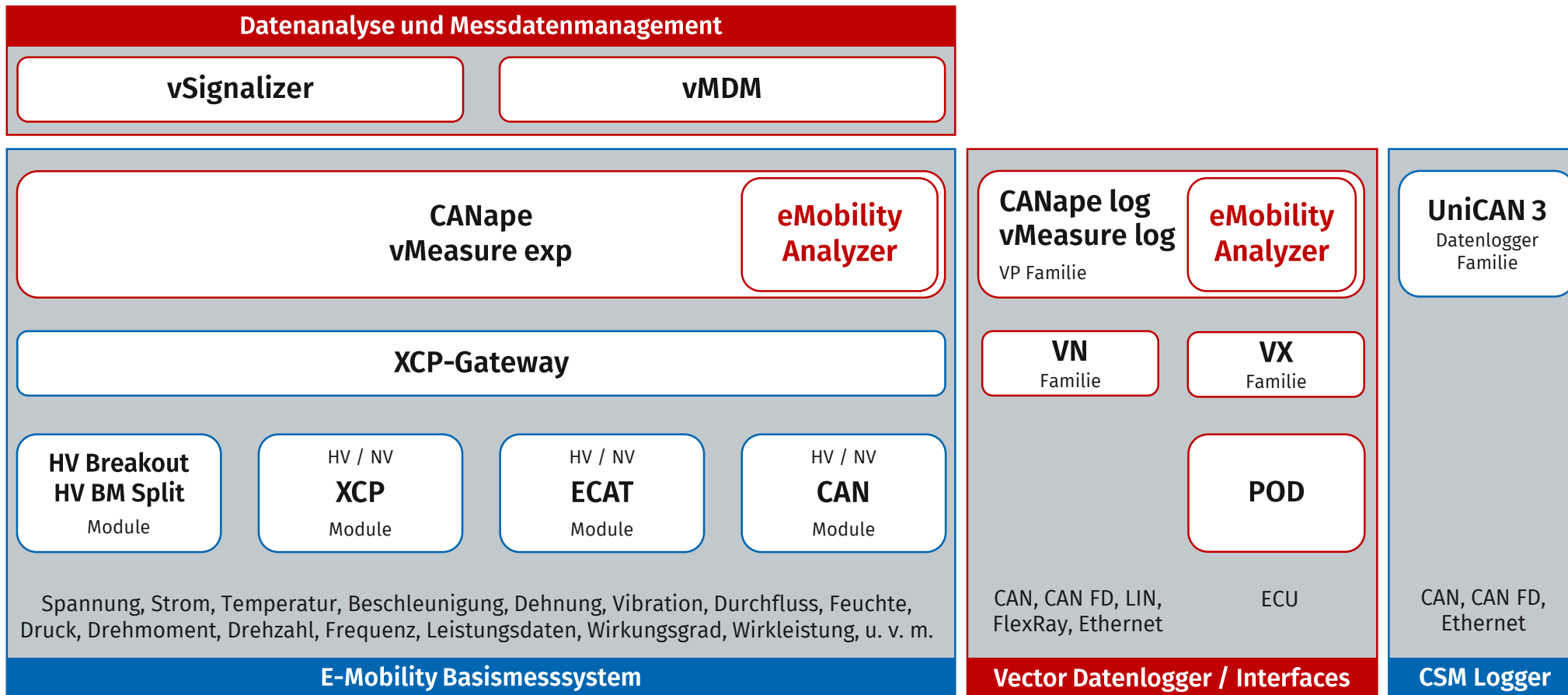

In Testfahrzeugen und auf dem Prüfstand

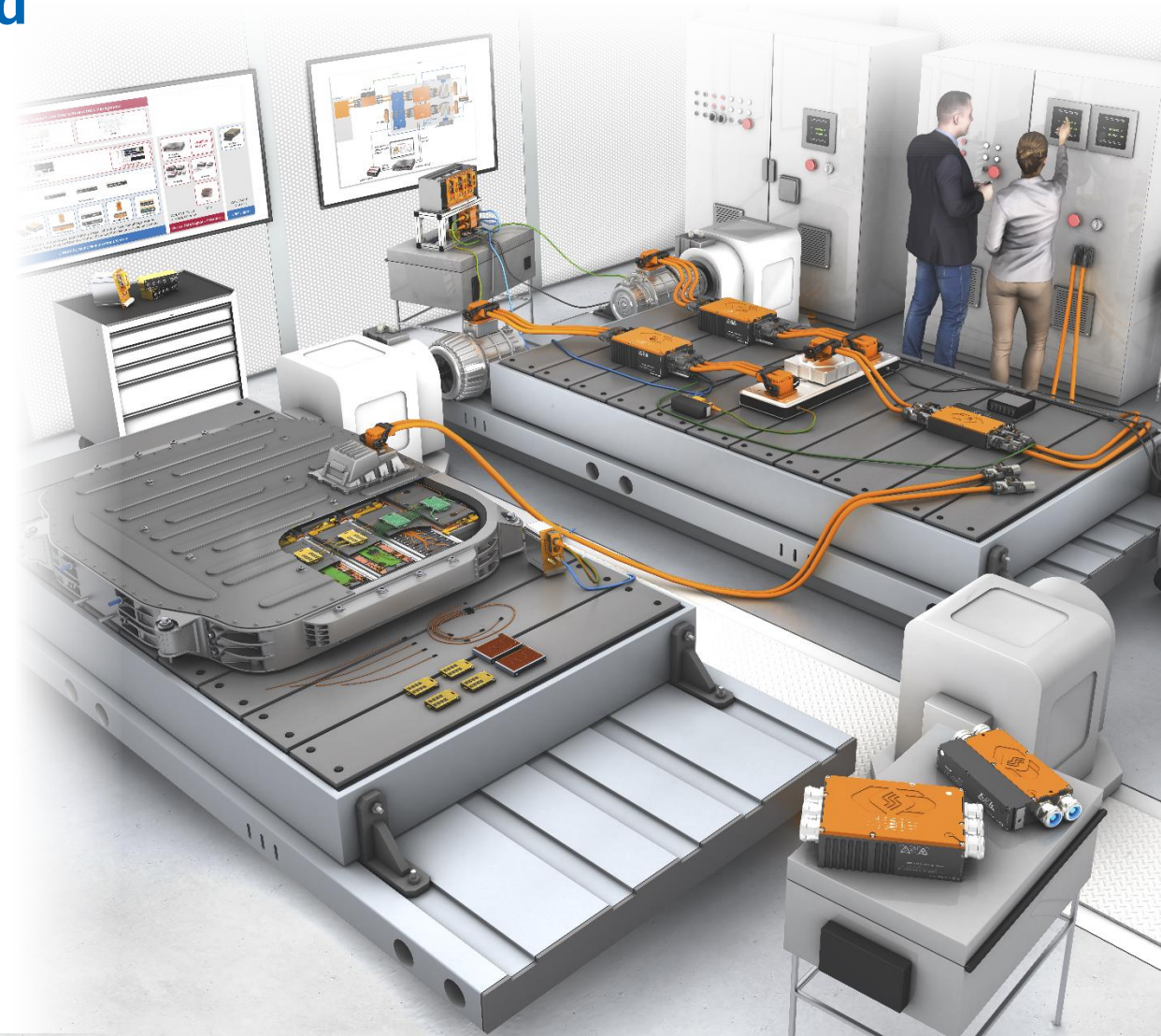
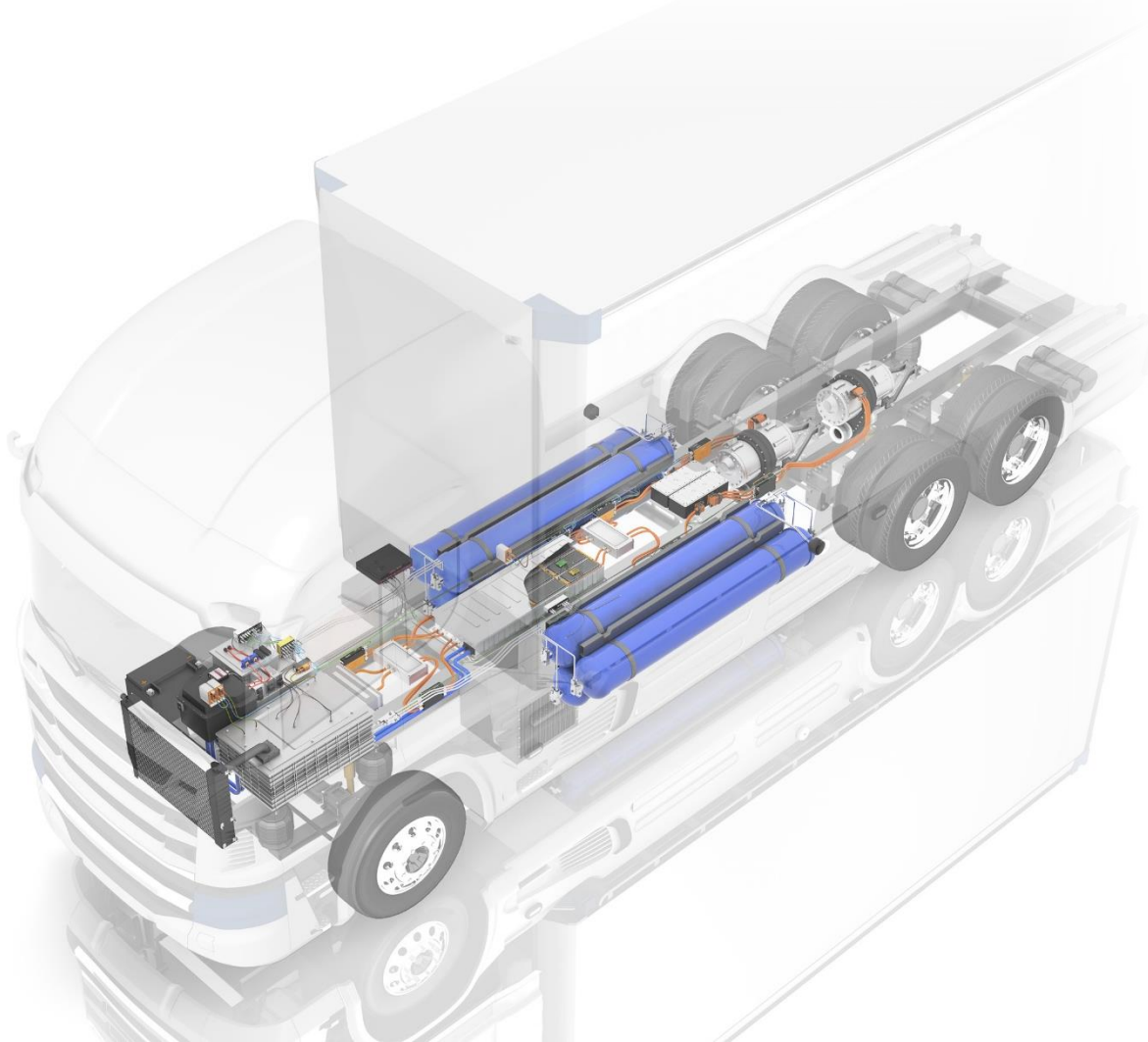

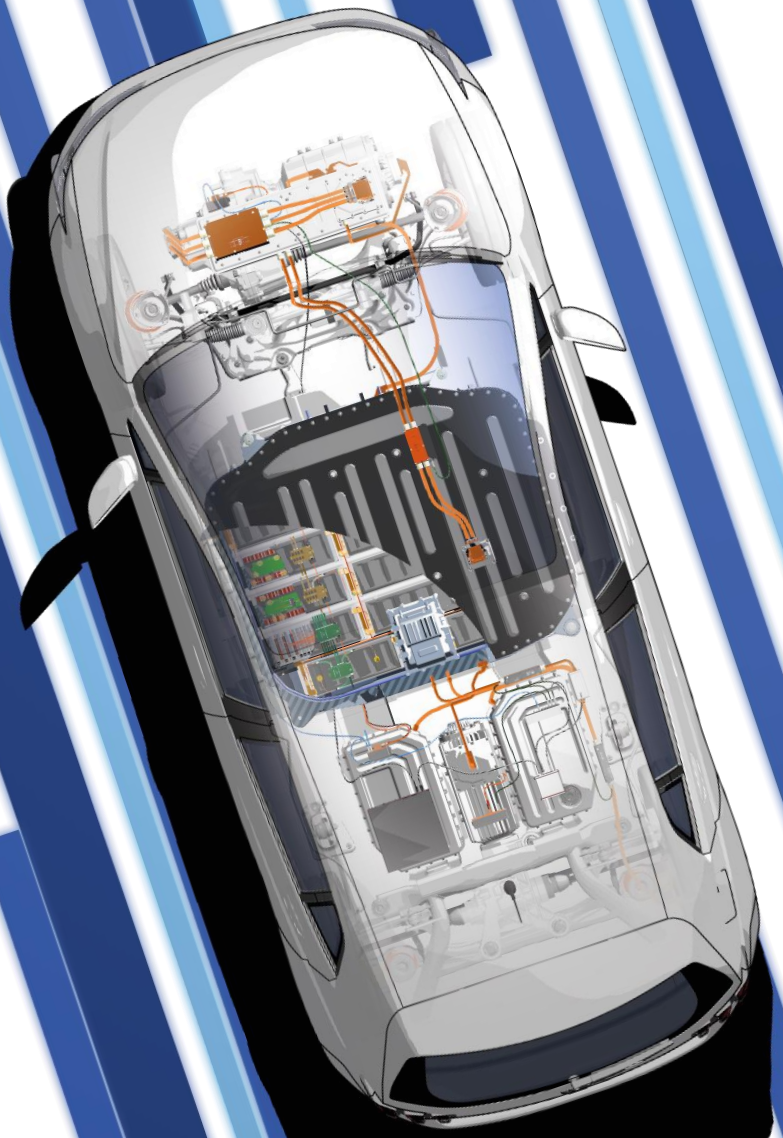

VECTOR 



TECHDAY

2023

GRAZ

MÜLLER-BBM
VibroAkustik Systeme

